

MG208

Mikrohullámú sütő és Grill

Használati útmutató

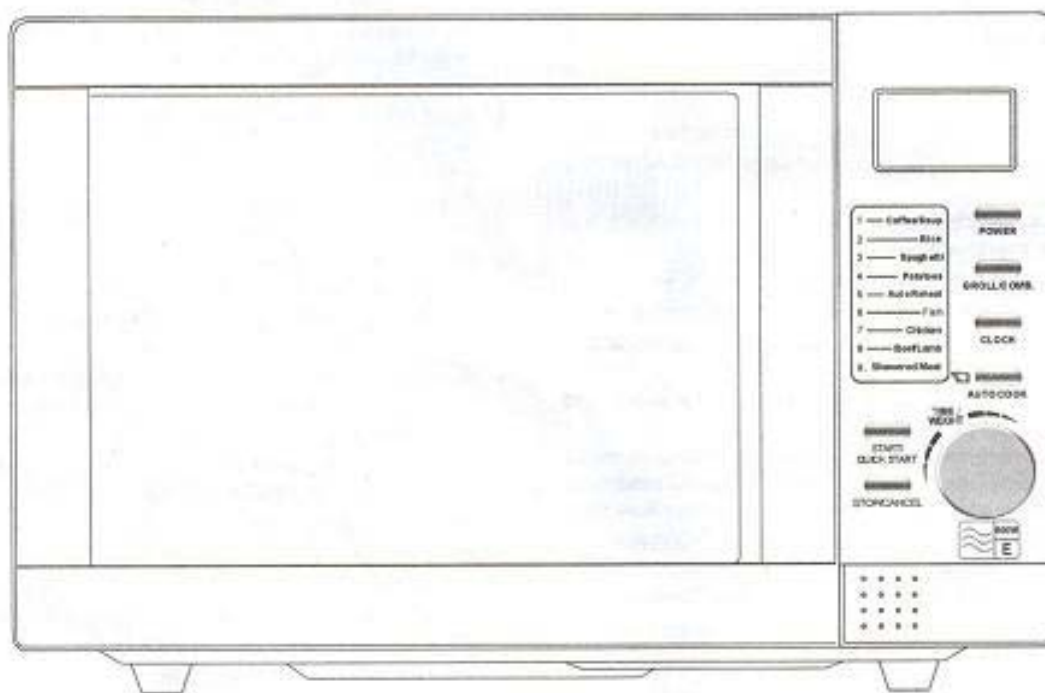

Az MTG06 mikrohullámú sütő felhasználói kézikönyve

A MIKROHULLÁMÚ SÜTŐ ÉS RÉSZEI

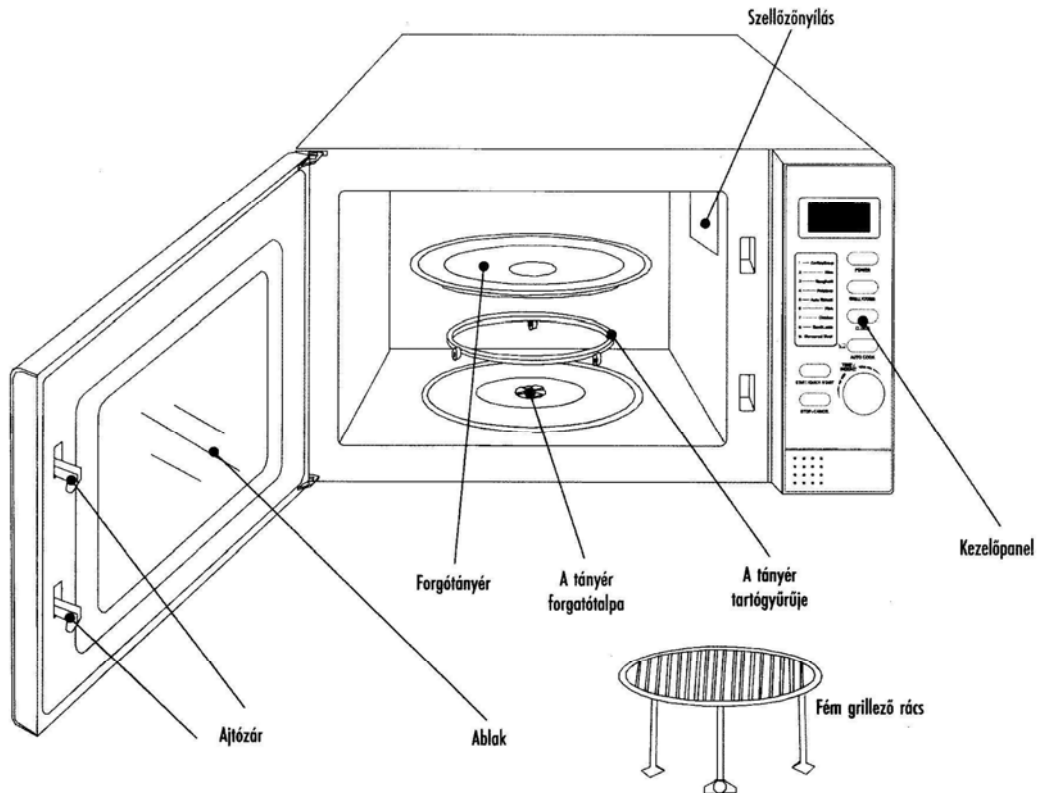

BEVEZETÉS

Köszönjük, hogy megvásárolta ezt a TESCO mikrohullámú sütőt. Kérjük, használatbavétele előtt olvassa el használati útmutatóját, és ismerje meg funkcióit és működését.

FONTOS MEGJEGYZÉS. Ez a mikrohullámú sütő csak háztartási célokra használható. Kereskedelmi és ipari használatra alkalmatlan.

A MIKROHULLÁMÚ SÜTŐ KICSOMAGOLÁSA

A dobozban maga a mikrohullámú sütő, egy üveg forgótányér és a tányér forgását segítő tartógyűrű található. Vegye ki őket. Ne dobja ki a dobozt, hátha később még kell.

Gondosan ellenőrizze a sütőt, különösen az ajtaját, az ajtó tömítését és zárószerszerkezetét. Ha ezek bármelyike sérült, vagy hiányzik, keresse meg a legközelebbi Tesco áruházat.

ELŐKÉSZÜLETEK

Helyezze a mikrohullámú sütőt sima, vízszintes felületre, hideg, forró és nedves helyektől távol.

A jó szellőzéshez a sütő hátoldala és a fal között legalább 10 cm, a teteje felett legalább 20 cm, két oldala mentén pedig legalább 5 cm szabad távolságot kell hagyni.

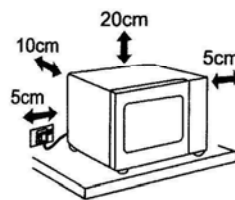

A FORGÓTÁNYÉR BEHELYEZÉSE

- Az ajtónyitó gomb megnyomásával nyissa ki az ajtót.
- Helyezze a sütőbe a tányér tartógyűrűjét, majd helyezze rá a tányért. A tányér alján levő bemélyedésbe pontosan beleilleszkedik a forgatótalp. Illessze össze őket.
- A mikrohullámú sütőt csak így összeszerelve szabad használni

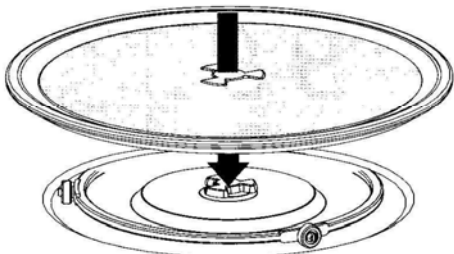

BEKAPCSOLÁS

- Csomagolja ki és húzza ki egyenesre a hálózati kábelt.
- Dugaszolja egy megfelelő dugaljba.
- Kapcsolja be.
- Most már programozható a sütő.

A sütőt közvetlenül kell a fali dugaljhoz csatlakoztatni, tehát nem hosszabbítón, vagy elosztón keresztül.

HOGYAN MŰKÖDIK

A mikrohullámú sütő nagyfrekvenciás besugárzással melegíti az ételt. A mikrohullámú sugár élénk mozgásra készíti az ételben levő víz molekuláit, amelyek egymáshoz ütődve felmelegsznek. A keletkező hőtől megfő az étel. A mikrohullámú sütő nem "belülről kifelé" főz. Vastag ételnek a külső rétegét melegíti, amely hővezetéssel, viszonylag lassan adja át a hőt a belső rétegeknek.

A mikrohullámú melegítés igen gyors és hatékony, emellett sokkal jobban megőrzi az ételek ásványianyag- és vitamintartalmát.

Ellentétben a hagyományos sütőkkel, a mikrohullámú sütő belseje viszonylag hideg. Ennek ellenére a benne levő étel igen forró is lehet. Vigyázzon, hogy az étel kivételekor az edény ne égesse meg a kezét.

RÁDIÓ ÉS TV KÉSZÜLÉKEK ZAVARÁSA:

A mikrohullámú sütő zavarhatja a rádió, TV és hasonló készülékek működését. A zavarás a következő megoldásokkal csökkenthető, vagy szüntethető meg:

Tisztítsa meg a sütő ajtaját és illeszkedő felületeit.

Helyezze át vagy irányítsa másfelé a rádió vagy TV antennát.

Helyezze a mikrohullámú sütőt máshová, a vevőkészüléktől távolabbra.

A sütő 800 W mikrohullámú teljesítményt állít elő.

ALKALMAS ÉS ALKALMATLAN EDÉNYEK:

A mikrohullámú sugárzásnak át kell hatolnia az edényen. Porcelán, üveg és műanyag edényeken általában áthatol a mikrohullám. A mikrohullámú sütőben hőálló edényre van szükség, mert a nem hőálló edény szétolvad, alakját veszti, vagy elég. Fém vagy fémmel díszített edény mikrohullámú sütőben nem használható.

Grillezzel kombinált mikrohullámú sütéshez hő- és mikrohullám-álló edényre van szükség. A grill ugyanis kifejezetten magas hőmérsékleten működik.

Az alábbi táblázatban a pipával jelölt edények alkalmasak, az x-el jelöltek nem:

Edény	Mikrohullámú sütéshez	Grill-ezéshez	Mindkettőhöz
Hőálló üveg	✓	✓	✓
Nem hőálló üveg	✗	✗	✗
Hőálló kerámia	✓	✓	✓
Mikrohullámálló műanyag	✓	✗	✗
Konyhapapír	✓	✗	✗
Fémtálca	✗	✓	✗
Fém rács	✗	✓	✗
Alufólia	✗	✓	✗
Fóliaedény	✗	✓	✗

A Tesco áruházakban széles választékban talál mikrohullámú sütőkben biztonságosan használható edényeket és fóliákat. A műanyag fóliák nem érhetnek hozzá az ételhez, mert melegítéskor gázt fejleszhetnek, vegyileg széteshetnek vagy elolvadhatnak, és ezáltal beszennyezhetik az ételt.

A viaszos papír, mikrohullámú sütőzacskó, pergament és fehér mikrohullámú papírkendő biztonságos a mikrohullámú sütőkben.

Fa tárgyak meggyulladhatnak, ezért nem szabad mikrohullámú sütőbe tenni őket.

Alumínium fóliát sem szabad mikrohullámozni, kivéve, ha az étel elkészítési utasításai ezt kifejezetten előírják.

A fólia legalább 25 mm távolságra legyen a sütő minden oldalfalától.

A fém nyársakat, tüket, stb. vegye ki, mielőtt az ételt a sütőbe helyezi.

Kerülje a keskenyszájú edények használatát, mert ezekben robbanásszerűen forrhatnak indulhat az étel, amikor kivesszi a sütőből.

Az MTG06 mikrohullámú sütő felhasználói kézikönyve

KEZELŐPANEL

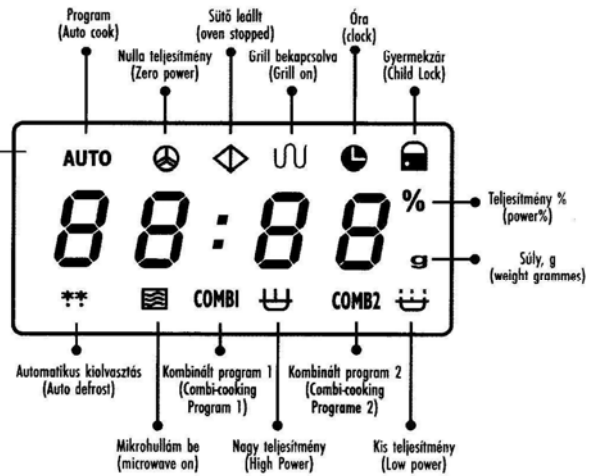
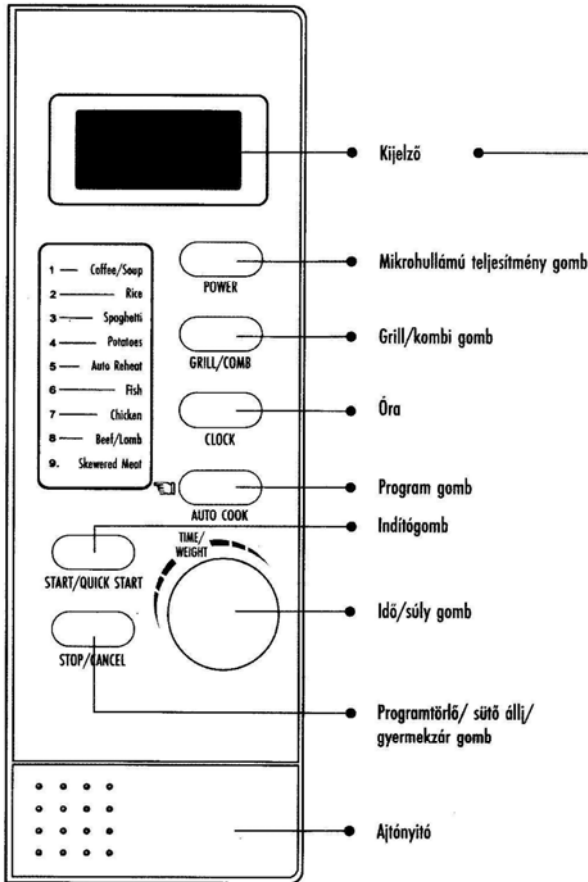

SZIMBÓLUM	MŰVELET
AUTO	AUTOMATIKUS KIOLVASZTÁS (AUTO DEFROST)
AUTO	PROGRAM
	SÜTŐ BEKAPCSOLVA (OVEN ON) - NAGY TELJESÍTMÉNY (HIGH POWER)
	SÜTŐ BEKAPCSOLVA (OVEN ON) - KIS TELJESÍTMÉNY (LOW POWER)
	SÜTŐ BEKAPCSOLVA (OVEN ON) - NULLA TELJESÍTMÉNY (ZERO POWER)
	GRILL BEKAPCSOLVA (GRILL ON)
COMB1	COMB1 1. KOMBINÁLT MIKRO/GRILL PROGRAM
COMB2	COMB2 2. KOMBINÁLT MIKRO/GRILL PROGRAM
	PROGRAMOZOTT LEÁLLÁS (PROGRAM HOLD)- A SÜTŐ/GRILL LEÁLLT GYERMEKZÁR BEKAPCSOLVA (OVEN/GRILL STOPPED)
	CHILD LOCK ON

AZ ÓRA BEÁLLÍTÁSA (SETTING THE CLOCK)

A sütő első bekapcsolásakor a kijelzett idő 1:01.

Választhat 12 vagy 24 órás kijelzést.

Például 9:30 beállításához:

- Nyomja meg az CLOCK (ÓRA) gombot.
Ha egyszer nyomja meg, 12 órás lesz az óra.
Ha kétszer nyomja meg, 24 órás lesz az óra.



- Az TIME/WEIGHT (IDŐ/SÚLY) gombbal válassza ki a 9 órát.



- Nyomja meg ismét az CLOCK (ÓRA) gombot.

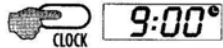

- Az TIME/WEIGHT (IDŐ/SÚLY) gombbal válassza ki a 30 percet.



- Nyomja meg ismét az CLOCK (ÓRA) gombot. Megáll az ikon villogása, és megjelenik a beállított idő.



- Az ÓRA gomb megnyomásával sütés közben is bármikor ellenőrizheti a pontos időt.

A fenti eljárással bármikor átállíthatja az órát.

SÜTÉS-FŐZÉS MIKROHULLÁMMAL (BASIC MICROWAVE COOKING)

Az eljárás:

- Az ételnek vagy receptnek megfelelően állítsa be a mikrohullámú teljesítményt.
- Állítsa be a sütési időt.
- Indítsa el a sütőt.

Alapesetben a sütő teljes teljesítménnyel (100%) süt. Sok recept azonban ennél kisebb teljesítményt ír elő. A sütőn 6 teljesítményszint állítható be. A gomb ismételt megnyomásával lehet pörgetni a következő értékeket:

→ 100% - 80% - 60% - 40% - 20% - 0 (nulla teljesítmény)

Az alábbi táblázat segít a kívánt teljesítményszint beállításában:

	100% TELJES TELJESÍTMÉNY		40% KÖZEPES TELJESÍTMÉNY
	80% NAGY TELJESÍTMÉNY		20% KIS TELJESÍTMÉNY
	60% KÖZEPES/NAGY TELJESÍTMÉNY		0% NULLA TELJESÍTMÉNY

Példa: 60% teljesítményszinten 10 perccig kíván főzni:

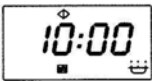
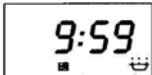
- háromszor nyomja meg a **TELJESÍTMÉNY** gombot 
- Állítsa be az időt 
- Nyomja meg az **INDULÁS** gombot 

Megjegyzés: A 0 teljesítményszint beállításakor nincs mikrohullám, de a sütő összes többi funkciója működik. Ez a szolgáltatás jól használható visszazámláló időzítőként, vagy az étel pontosan meghatározott idejű pihentetésére a sütés végeztével.

A SÜTŐ LEÁLLÍTÁSA (STOPPING THE OVEN)

Nyomja meg az ajtónyitó gombot. Kinyílik az ajtó és leáll a sütés. Ha folytatni szeretné, csukja be az ajtót és nyomja meg az **START/QUICK START (INDULÁS /GYORS INDULÁS)** gombot.

Az STOP/CANCEL (ÁLLJ /TÖRLÉS) gomb megnyomásakor: Leáll a sütés, de zárva marad az ajtó. A sütés folytatásához nyomja meg az **QUICK/START (INDULÁS /GYORS INDULÁS)** gombot.

Az STOP/CANCEL (ÁLLJ /TÖRLÉS) gomb kétszeri megnyomásakor: Leáll a sütés, és törölődik a sütési program, ha be volt állítva.

Leáll a sütés, és törölődik a sütési program, ha be volt állítva.

A sütő háromszor sípol, és kijelzőjén megjelenik a "Vége" felirat 

- Nyissa ki az ajtót és vegye ki az ételt. Megjelenik a pontos idő.

A sütés és kiolvasztás befejeztével a sípolás emlékeztetőül kétpercenként megismétlődik, amíg ki nem nyitják az ajtót vagy meg nem nyomják az **ÁLLJ /TÖRLÉS** gombot.

AUTOMATIKUS KIOLVASZTÁS (AUTO DEFROST)

Bár a kiolvasztás kisebb teljesítményen (pl. 20 VAGY 40%-on) is működik, a sütőnek van egy kifejezetten erre a célra szolgáló kiolvasztó programja, amely figyelembe veszi az étel súlyát.

Az automatikus kiolvasztó program 100 g és 2,7 kg közötti súlyú ételt tud kezelni.

Az eljárás:

- Az **TIME/WEIGHT (IDŐ/SÚLY)** gombbal állítsa be a kiolvasztandó étel súlyát. Ez a művelet automatikusan kiválasztja az automatikus kiolvasztást.
- Indítsa el a sütőt

Példa: 2 kg étel automatikus kiolvasztása

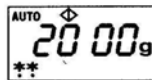
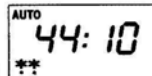
- Állítsa be a gombbal az étel súlyát 
- Nyomja meg az **INDULÁS** gombot 

A program automatikusan kiszámolja a kiolvasztáshoz szükséges időt.

A program lejáratakor:

- Nyissa ki a sütő ajtaját.
- Vegye ki az ételt és ellenőrizze, kiolvaszt-e. Ha még jeges, tegye vissza és olvassza még egy kicsit, kevesebb súly beállításával.
- Kiolvasztás közben ellenőrizze az ételt: szükség szerint forgassa át.
- Sütés/főzés előtt teljesen olvassza ki az ételt. Ez különösen baromfi- és

sertéshúsknál fontos.

GYERMEKZÁR (CHILD LOCK)

A gyermekzárral megakadályozható, hogy kisgyermekek működésbe hozzák a sütőt. Bekapcsolt gyermekzárral a sütő nem működik.

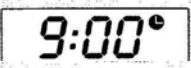
- Kb. három másodpercig tartva lenyomva az **TOP/CANCEL (ÁLLJ /TÖRLÉS)** gombot. Ennek eltöltésével sípszó hallatszik és kigyullad a **LEZÁRVA** jel. 
- A gyermekzár feloldásához: A zár feloldásához nyomja meg és addig tartva lenyomva az **STOP/CANCEL (ÁLLJ /TÖRLÉS)** gombot, amíg meg nem szólal a sípszó, és ki nem alszik a **LEZÁRVA** jel. 

AUTOMATIKUS SÜTÉS (AUTOMATIC COOKING)

A sütő ki tudja számítani különböző ételek legjobb sütési idejét. Ehhez elég, ha kiválasztja az étel fajtáját, és betárcsázza az étel súlyát (az alábbi táblázat szerint). Az automatikus sütés maximális teljesítményen történik.

ENNYISZER KELL MEGNYOMNI	IDŐ/SÚLY		A NÖVELESZHEZ FORGASSA JOBBRA A CSÖKKENTÉSHEZ FORGASSA BALRA								
	A KATTANÁSOK SZÁMA										
AUTO COOK	1	2	3	4	5	6	7	8	9		
1 Kávé Leves	1 csésze	2 csésze	3 csésze								
2 Rizs*	100g	200g	400g	600g	800g	1000g					
3 Spagetti*	100g	200g	300g								
4 Burgonya	150g	300g	450g	600g							
5 Automatikus melegítés	100g	200g	300g	400g	500g	600g	700g	800g	1000g		
6 Hal	100g	200g	400g	600g	800g	1000g					
7 Csirke	800g	1000g	1200g	1300g	1400g						
8 Marha Birkó	300g	500g	800g	1000g	1200g	1300g					
9 Hús nyárson	100g	200g	300g	400g	500g	600g	700g				

*MEGJEGYZÉS: Főzés előtt adjon kellő mennyiségű forró vizet az ételhez.

Példa: 1 000g hal programozott kisütése:

- A **AUTO COOK (PROGRAM)** gomb kellő számú megnyomásával válassza ki a Hal pontot. 
- Tárcsázza be az étel súlyát 
- Nyomja meg az **START (INDULÁS)** gombot 

A programozott sütés-főzés eredménye sok tényezőtől függ, köztük az étel típusától, kiindulási hőmérsékletétől, stb. Ha a program végén még nincs teljesen kész az étel, rövid időre tegye vissza a Sütés-főzés vagy Expressz sütés pontban leírtak szerint.

Az MTG06 mikrohullámú sütő felhasználói kézikönyve

SÜTÉS-FŐZÉS GYORS INDULÁSSAL (QUICK START (EXPRESS) COOKING)

Az START/QUICK START (INDULÁS /GYORS INDULÁS) gomb ismételt megnyomásával expressz sütésre programozhatja a sütőt, maximális (100%) teljesítményen.

A következőket vegye figyelembe az Expressz sütési programban:

- A következőket vegye figyelembe az Expressz sütési programban:
- Az START/QUICK START (INDULÁS /GYORS INDULÁS) gomb minden megnyomása megnöveli a sütési időt
- 0 és 2 perc között az START/QUICK START (INDULÁS /GYORS INDULÁS) gomb minden megnyomása 30 másodperccel növeli az időt. 2 és 10 perc között a lépésköz 1 perc.**
- Vigyázzon, mert a sütő az START/QUICK START (INDULÁS /GYORS INDULÁS) gomb megnyomásakor szinte azonnal indul!!
- Sütés közben a hátralevő idő 60 percig tovább növelhető az IDŐ/SÚLY gombbal.
- Az Expressz sütéssel gyorsan fel lehet melegíteni kis adagokat, vagy készre lehet sütni enyhén nyersen maradt ételeket.

MEGJEGYZÉSEK: A programok beállításakor mindegy, hogy nyitva vagy zárva van-e a sütő ajtója. Ez alól csak a QUICK START (GYORS INDULÁS) kivétel, amelybe csak zárt ajtó mellett lehet belépni.

Ha nyitott ajtó mellett állítja be a programot, az STOP/CANCEL (ÁLLI /TÖRLÉS) gombbal törölheti a programbeállítást.

A GRILL HASZNÁLATA (USING THE GRILL)

A grill különösen vékony szelet húsak, nyárson sülték, kolbászok, és csirkehús sütésére alkalmas. Melegszendvicsek és "csöben sülték" készítésére is használható.

Példa: Étél grillezése 10 percre:

- Nyomja meg egyszer a GRILL/KOMBI gombot.
- A kezelőgombbal állítson be 10:00 értéket.
- Nyomja meg az START (INDULÁS) gombot.



A következőket vegye figyelembe grillezéskor:

- A grillezést mindig a sütőhöz adott fém grillező rácson végezze.
- Ne terhelje túl a rácsot. Hagyjon szabad helyet az egyes darabok között.
- Ha vékonyan lekeni a rácsot étolajjal, az étel nem tapad hozzá és utólag könnyebb lesz elmosogatni.
- Állítsa a rácsot hőálló kerámiaedénybe. Ez felfogja a csepegő lét és zsírt, és tisztán tartja a sütőt.
- A forgótányérral együtt használja a grillt. A forgótányér biztosítja, hogy az étel köröskörül megsüljön.

A MIKROHULLÁMOZÁS ÉS A GRILLEZÉS KOMBINÁLÁSA

A mikrohullámozás és a grillezés kombinálásával az ételek nemcsak megsüthetők, hanem meg is barníthatók. Az eljárás egyesíti a mikrohullámú sütés gyorsaságát a grillezésnek az étel ízéhez és megjelenéséhez való hozzájárulásával. A kétféle előny maximális kihasználása érdekében azt tanácsoljuk, hogy vegyen egy receptkönyvet a mikrohullámú grillezésről.

A sütőnek két kombi-grill programja van. Ezek működési módja azonos, csak a beállított értékekben különböznek. Először mikrohullámmal megsütik az ételt, majd grillezéssel vonzó és izletes külső réteget képeznek rajta.

KOMB 1:

Az összió 30 százalékában mikrohullámmal süti, 70 százalékában grillezi az ételt. Hal, krumpli és "csöben sült" ételek készítésére használható.

KOMB 2:

Az összió 55 százalékában mikrohullámmal süti, 45 százalékában grillezi az ételt. Hurka, kolbász, omllett, sültkrumpli és baromfiételek készítésére használható.

A maximális sütési idő mindkét programban 60 perc.

Példa: 20 perces Komb 1 program beállítása:

- Nyomja meg az ÁLLI /TÖRLÉS (STOP/CANCEL) gombot.
- Nyomja meg kétszer a GRILL/KOMBI gombot.
- A kezelőgombbal állítson be 20:00 értéket.
- Nyomja meg az INDULÁS (START) gombot



FIGYELMEZTETÉS:

A grill használatakor az edény, a rácson és a sütő belseje sokkal forróbb, mint a mikrohullámú sütőskor.

Az ételt mindig hosszú nyelű eszközökkel keverje.

Mindig hűzzon konyhai kesztyűt, mielőtt kivesszi az ételt a grillezőből, vagy behelyezi az ételt a forró grillezőbe. A kivett ételt helyezze hőálló felületre, vagy tegyen alá hőszigetelő alátétet.

Használat után várja meg, amíg a sütő teljesen kihűl, csak utána tisztítsa vagy használja újra. Grillezés után sokkal tovább tart, amíg a sütő kihűl, mint mikrohullámú sütés után.

SÜTÉS-FŐZÉSI TANÁCSOK

Az alábbiak mellett vegye figyelembe a biztonságos használattal kapcsolatban a 2. oldalon leírtakat is.

- Főzés előtt, közben, és után keverje meg a folyadékokat és püréket, biztosítva ezáltal az egyenletes hőeloszlást. A krumplicipüré egyenletesebben és jobban átfő, ha lazán le van fedve.
- Az ételt soha nem szabad szorosan lezárni, vagy lefedni. Mindig lazán álljon rajta a fedő.
- Vigyázzon, ha van műanyag fóliát használ, az ne érjen hozzá az ételhez, mert vegyileg elbomolhat, megolvadhat, sőt meg is gyulladhat, ezáltal szennyezi az ételt.
- Az ételt úgy rendezze el az edényben, hogy a sűrű vagy vastag része kívül, hígabb vagy vékonyabb része belül legyen, mert így egyenletesebben sül/fől meg. Halfilé és kifelé vékonyodó ételek szélét hajtja be az étel alá. Egyenletesebben sül át az étel, ha egységesíti a formáját, például henger formájúra összegöngyöli a húst.
- A kockára vágott hús, baromfi, gyümölcs és zöldség általában fél kilónként 6-7 perc alatt készül el. Halak, rákok hamarabb készülnek el.
- Különböző ételeket különböző hőmérsékleten kell sütni/főzni. Ha leveszi a teljesítményt, növelje meg a sütési időt.
- A sülésnek akár 20 százaléka az után megy végbe, hogy kikapcsolt a mikrohullámú sütő. Figyeljen tehát arra, hogy a sütőből való kivétel után is sült még az étel egy ideig.
- A hagyományos sütőben egy órát igénylő étel mikrohullámú sütőben negyed óra alatt elkészül.
- A sütőporral készült ételeket hagyja állni néhány percig a mikrohullámzás előtt, hogy keljenek.
- Ha a receptben tej és víz szerepel, csökkentse a víz mennyiségét.
- Sütés közben forgassa meg a nagyobb darabokat, hogy egyenletesebben süljenek át.
- Gömbölyű edényben vagy mélytányérban jobban fő és melegszik az étel.
- A só vonzza a mikrohullámot. Ezért ne csak a felszínre szórja, hanem keverje jól bele az ételbe.
- A csont vezeti a hőt, ezért körülötte a hús jobban átsül, mint másutt. A húshőmérőt a hús legvastagabb részébe, a csonttól lehetőleg távol dugja a húsba, hogy pontos értéket mérjen.
- Nagy húsdarabok jó átsütéséhez csontozza ki őket, süsse őket közepes teljesítményen (66%) hosszabb ideig, és sütés közben forgassa meg őket kétszer.
- Töltött csirkében a töltelék nem tud teljesen megfőni, mert a körülötte levő hús hamarabb elkészül. A töltelékért előre meg kell főzni és utólag kell behelyezni.
- A zsír és a cukor is vonzza a mikrohullámot, ezért alaposan el kell őket keverni az ételben. A sok cukrot vagy zsírt tartalmazó ételeket óvatosan kell sütni, mert igen gyorsan megégnek.
- Vigyázni kell a hússal töltött tészták sütésénél is, mert a töltelék forróbb lesz, mint a tészta.

Melegítési tanácsok

- A maradékokat és előfőzött ételeket legalább 70°C hőmérsékletre kell melegíteni. Szervirozás előtt gőzölögjenek.
- Daragaluska levest, húslevest, stb. 3-5 percig kell forralni ahhoz, hogy a benne levő galuskák, húskok, stb. megfőjenek.

Kiolvasztási tanácsok

- Csak akkor olvassza ki az ételt, ha utána rögtön el is készíti. Az étel egyes részei kiolvasztás közben főzésnek indulhatnak, s ezeken a helyeken idővel könnyen elszaporodnak a baktériumok.
- Vegye ki az ételt a csomagolásból és helyezze mikrohullámozható edénybe. Kiolvasztás közben forgassa meg és rendezze át az ételt. Időnként keverje meg az ételt, válassza külön darabjait, és vegye ki azokat, amelyek már kiolvasztottak.

Gőz és füst

- A gőz a mikrohullámú sütés-főzés természetes velejárója. A sütő felső és oldalsó nyílásain távozik. Ezért nem szabad ezeket a nyílásokat eltakarni.
- Főzés közben a gőz kicsapódhat a mikrohullámú sütőben és környékén. Használat után a kicsapódott gőzt le kell törölni.
- Ha sütés közben füstölni kezd a mikrohullámú sütő, NE NYISSA KI AZ AJTÁJÁT! Azonnal kapcsolja ki, húzza ki a konnektorból, és várja meg, hogy abbamaradjon a füstölés és teljesen lehűljön a sütő, mielőtt kiveszi belőle az ételt.
- Mielőtt ismét bekapcsolná a sütőt, hívjon ki egy szerelőt, vagy vigye szervizbe a készüléket, és vizsgálta meg.

A sütő működésének ellenőrzése

Helyezzen egy csésze vizet a sütőbe és melegítse maximális teljesítménnyel 2 percig. Ha felforrósodik, a sütő működik.

HÚS

A minimálisan előírt sütési idő elteltevel húshőmérővel ellenőrizni kell a hús maghőmérsékletét. Vegye ki azokat a darabokat, amelyek maghőmérséklete 8 [C-al az előírt érték alatt van. Hagyja őket állni (lehetőleg fóliába csomagolva) legalább 20 percig. Eközben maghőmérsékletük eléri a szükséges értéket. Ellenőrizze a faszírozottak, sült húskok belsejének színét. Tálalás előtt pihentesse őket 5 percig. A darált húst elég 2-3 percig pihentetni.

Barnítás: A hús nem barnul meg a mikrohullámú sütőben, mert felülete nem éri el az ehhez szükséges hőmérsékletet. Barnításhoz a mikrohullámzás után néhány percig előmelegített hagyományos sütőbe vagy grillezőbe kell őket helyezni.

HAL

A hal átlagos sütési ideje fél kilónként kicsivel több, mint 4 perc. Pihentetés közben takarjuk le a halat.

ZÖLDSÉGEK

Főzési idejük mennyiségüktől, az adagmérettől és az egyéni ízléstől függ. A zöldségek átlagos sütési ideje fél kilónként 6 perc. Ha sózást igényelnek, keverje bele a vízbe, vagy adja utólag az ételhez.

Zöldségek főzése: Porcelántálban keverje össze őket a vízzel, és lazán fedje le a tálat. Főzés után hagyja állni 2-3 percig, utána öntse le a levet (ha szükséges), és tálalja.

Megfőtt?

- Hús, hal és tojás ideális hőmérséklete 70° C.
- Fehér baromfiús ideális hőmérséklete 77° C.
- Sötét baromfiús ideális hőmérséklete 80° C.
- A vörös hús és baromfiús leve nem szabad, hogy rózsaszínű legyen.
- A baromficomb izületei könnyen legyenek mozgathatók.
- A hal legyen áttetsző és könnyen rétegekre váló.

Az MTG06 mikrohullámú sütő felhasználói kézikönyve

FIGYELMEZTETÉS

Saját biztonsága és az áramütés, vagy sérülések elkerülése érdekében tartsa be az alább felsorolt óvintézkedéseket.

- Olvassa el és tartsa elérhető helyen a kézikönyvet.
- A mikrohullámú sütő használatbavétele előtt ellenőrizze, hogy a háttoldali odattábláján 230 V hálózati feszültség áll-e.
- Használjon földelt hálózati dugaljait. Ne csatlakoztassa a sütőt olyan hosszabbítóba, amelyhez más készülékek is csatlakoznak.
- FIGYELMEZTETÉS: Ha sérült a sütő ajtója, vagy az ajtó tömítése, addig ne használja, amíg szakképzett szerelő meg nem javította.
- FIGYELMEZTETÉS: Kizárólag szakemberek távolíthatnak el olyan burkolati elemeket, amelyek a mikrohullámú sugárzás ellen védik a felhasználót.
- Ne használja a mikrohullámú sütőt sérült hálózati kábellel, vagy csatlakozóval, és akkor se használja, ha megsérült vagy rendellenesen működik. Ilyen esetekben forduljon szakemberhez.
- Ne érjen hozzá a készülék forró felületeihez. Csak a fogantyúkhöz és gombokhoz nyúljon. Tisztítás előtt hagyja lehűlni a készüléket.
- FIGYELMEZTETÉS: Ne kapcsolja be a mikrohullámú sütőt, ha nincs benne semmi. Az üres használat árt a sütőnek.
- Ne merítse a mikrohullámú sütőt, hálózati kábelét, vagy dugaszát vízbe, vagy más folyadékba.
- Ne helyezze a mikrohullámú sütőt gáz- vagy villanytűzhelyre, vagy ezek közelébe.
- Helyezze stabil, hűllő felületre.
- A bekapcsolt mikrohullámú sütőt ne hagyja felügyelet nélkül.
- Vigyázzon, hogy hálózati kábele ne érjen forró felülethez és ne lógjon le asztal, stb. szélére úgy, hogy az arra járók beleakadhatnak.
- Ne kapcsolja be a mikrohullámú sütőt a szabadban.
- Használaton kívül és tisztítás előtt húzza ki a konnektorból.
- Ne takarja el vagy le a készülék szellőzőnyílásait és ne helyezzen semmit a tetejére.
- Ne használja a gyártó által nem ajánlott kiegészítővel vagy tartozékokkal.
- FIGYELMEZTETÉS: Gyerekek csak akkor használhatják felügyelet nélkül a sütőt, ha előtte kellő felkészítést kaptak, biztonságosan tudják használni, és ismerik a szokászerűtlen használat veszélyeit.
- A forró edényeket védőkesztyűvel vegye ki a sütőből.
- A mikrohullámú sütőt kizárólag az ezen kézikönyvben említett célokra szabad csak használni.
- A mikrohullámú sütőt megfelelő szakképzettség nélkül tilos javítani, vagy karbantartani. Az illetéktelen javítás vagy szétszedés érvényteleníti a garanciát.

A mikrohullámú sütő szakszerű használata:

- Csak mikrohullámú sütőkhöz engedélyezett edényeket helyezzen bele.
- Csak ha műanyag vagy papír edényben melegít ételt a sütőben, kísérje figyelemmel, mert az edény meggyulladhat.
- Ha műanyag fóliában mikrohullámú ételt, használjon mikrohullámú sütőkhöz engedélyezett fóliát, és vigyázzon, hogy a fólia ne érjen az ételhez. Szükség szerint szurkálja át a fóliát, hogy a gőz távozhasson.
- Csak étel melegítésére használja a mikrohullámú sütőt.
- Ne melegítsen benne olajat sütéshez, és ne próbálja olajban való sütésre használni. Az olaj meggyulladhat.
- Folyadékokat és egyéb ételeket nem szabad zárt dobozban melegíteni, mert felrobbanhatnak. Fedett edény használatakor a fedél üljön lazán az edényen. Vigyázzon az ilyen edények mozgásakor, mert a forró étel kijármálhat és a fedél leeshet.
- Nem szabad nyers vagy főtt tojást egészen, vastag bőrű gyümölcsöt és héjas diót, magyarárt, stb. a sütőben melegíteni, mert akár a sütés után is felrobbanhat.
- Krumpit, kolbászt, gesztenyét, stb. meg kell hámozni vagy oloposan meg kell szurkálni a sütés előtt.
- Cumisüvegeket, bébi-ételes üvegeket melegítés után alaposan össze kell rázni és az étel hőmérsékletét ellenőrizni kell, hogy meg ne égesse a kisgyermeket.
- Italok mikrohullámú melegítésékor késleltetett, robbanásvesztés forrás állhat be; erre is vigyázni kell.
- Mikrohullámú sütőben könnyen túlfűzhető az étel. Ha nem tudja, mennyi a szükséges főzési idő, állítson be rövidebb időt, és rendszeres ellenőrzés mellett növelje, ha szükséges.
- Rendszeresen tisztítsa a sütő belsejét és távolítsa el belőle az ételmaradványokat és -lerakódásokat.
- A tisztítatlanul hagyott mikrohullámú sütő belső felülete leromlik, ami lerövidítheti a sütő élettartamát és veszélyforrássá válhat.
- Ha füstöl a sütő, azonnal kapcsolja ki vagy húzza ki a konnektorból, és tartsa zárva az ajtaját, hogy ne lobbanhasson lángra.

VILLAMOS ÓVINTÉZKEDÉSEK

- A mikrohullámú sütő használatbavétele előtt ellenőrizze, hogy a háttoldali odattáblán 230 V hálózati feszültség van-e feltüntetve.
- A sütő hálózati dugaszának kihúzása az áramtalanítás legbiztosabb és végső módja. Ügyeljen tehát arra, hogy a hálózati dugasz bármikor elérhető és kihúzható legyen.

TISZTÍTÁS ÉS ÁPOLÁS

Az alábbi műveleteket minden használat után el kell végezni:

- Áramtalanítsa a készüléket, és várja meg, hogy teljesen lehűljön.
- Vegye ki a forgótányért és tartógyűrűjét, és mosogassa el őket.
- Mosogatószeres és tiszta vízes kendővel tisztogassa meg a sütő belsejét, széleit, és ajtaját. A tisztításhoz nincs szükség különleges tisztítószerre. Ne használjon fémből készült súrolószivacsot, vagy dörzspapírt.
- A külső felületeket és a kezelőpanelt megnedvesített puha kendővel törölje át.
- Ha folyadék fröccsent a sütő belső falára, azt teljesen le kell takarítani, különben a következő bekapcsoláskor füstölést okozhat.
- Ha szaga van a sütőnek, készítsen elő egy csésze vizet, facsorjon bele egy fél citromot, és forralja 5-7 percre. Ettől megszűnik a szag.
- A kivett forgótányért és tartógyűrűjét csak akkor helyezze vissza, ha teljesen száraz.

MŰSZAKI ADATOK

Típus	MTG06
Hálózati feszültség	230-240 V, 50 Hz
Teljesítményfelvétel	1 200 W (mikrohullámú sütéskor) 1000W (grillezéskor)
Mikrohullámú teljesítmény	800 W
A sütő mérete	20 liter
Mikrohullámú frekvencia	2 450 MHz

A KÉSZÜLÉKET CSAK VÉDŐFÖLDELÉSSSEL SZABAD HASZNÁLNI.

CE



HU: Gyártva: 2005. augusztus 13. után.

Az üzemképtelen elektromos készüléket ne rakja a háztartási hulladékok közé. Az újrahasznosítás érdekében juttassa el egy erre szakosodott gyűjtőhelyre, vagy új készülék vásárlása esetén érdeklődjön a visszavételi lehetőségekről.