

FIGYELEM!

ÁRAMÜTÉS VESZÉLYE
NE SZERELJE SZÉT!

A biztonság és a sérülés vagy áramütés veszélyének elkerülése érdekében tartsa be az alábbi óvintézkedéseket.

- Olvassa el és őrizze meg ezt az útmutatót.
- Használatba vétel előtt ellenőrizze, hogy a készülék hátulján lévő adattáblán szereplő feszültség megegyezik-e az önknél szokásos hálózati feszültséggel.
- A hálózati csatlakozó aljzatnak földelt kialakításának kell lennie. Ne csatlakoztassa a készüléket olyan hálózati csatlakozóhoz, amelyhez már más készüléket csatlakoztattak.
- **FIGYELMEZTETÉS:** Ha a készülék ajtaja vagy az ajtó tömítése sérült, a készüléket nem szabad addig használni, amíg szakképzett szerelő azt meg nem javította!
- **FIGYELMEZTETÉS:** Ha a mikrohullámú energiát elnyelő burkolat eltávolításával járó bármilyen karbantartási vagy javítási munkát szakképzett személy végzi, az veszélyes lehet.
- Ne használja a mikrohullámú sütőt, ha a tápkábel vagy a csatlakozó dugó sérült, vagy ha a készülék nem működik megfelelően vagy sérült. Ilyen esetekben forduljon szakszervizhez.
- Ne érintse meg a forró felületeket. Csak a fogantyúkat vagy a gombokat használja. Tisztítás előtt hagyja a készüléket kihűlni.
- **FIGYELMEZTETÉS:** Ne működtesse a mikrohullámú sütőt üresen. Ez károsíthatja a készüléket.
- A készüléket vagy annak tápkábelét vagy csatlakozó dugóját ne merítse vízbe vagy más folyadékba.
- A mikrohullámú sütőt ne helyezze forró gáz-, vagy villanytűzhelyre, vagy hasonló készülékek közelébe.
- A készüléket szilárd, hőálló felületen használja.
- A bekapcsolt mikrohullámú sütőt soha ne hagyja felügyelet nélkül.
- Gondoskodjon róla, hogy a tápkábel ne érjen forró felülethez, és ne nyúljon túl az asztal pereme fölé.
- Ne működtesse a mikrohullámú sütőt szabad téren.
- Ha nem használja a készüléket, illetve tisztítás előtt húzza ki a kábelt.
- Ne takarja el a szellőzőnyílásokat, és ne tegyen tárgyakat a készülék tetejére.
- Ne használjon a gyártó által nem javasolt tartozékokat vagy kellékeket.
- **FIGYELMEZTETÉS:** Csak akkor engedje, hogy gyermekek felügyelet nélkül használják a mikrohullámú sütőt, ha megfelelő utasításokkal látta el őket, képesek a készüléket biztonságosan használni és megértették a nem rendeltetésszerű használatból adódó veszélyeket.
- A forró edény kivételéhez használjon hőszigetelő konyhai fogókesztyűt.
- A mikrohullámú sütőt ne használja az ebben a kézikönyvben meghatározottól eltérő célra.
- A készülék nem tartalmaz a felhasználó által javítható alkatrészeket. A jogosulatlan szétszerelés és karbantartás a termékre vonatkozó jótállás érvénytelenségét vonja maga után.
 1. A készüléket nem használhatják gyermekek, csökkent fizikai, érzékszervi, vagy szellemi képességű személyek ha nem részesülnek felügyeletben, vagy nem kaptak útmutatást a készülék használatához a biztonságukért felelős személytől.
 2. Ügyeljen arra, hogy gyermekek ne játszhassanak a készülékekkel!

Ha a mikrohullámú sütővel főz:

- Csak a mikrohullámú sütőben való használatra alkalmas edényeket használjon.
- Ha műanyag vagy papír edényben melegít ételt, tartsa szemmel a mikrohullámú sütőt az esetleges tűzveszély miatt.
- Ha az étel felmelegítéséhez vagy főzéshez műanyag fóliát használ, győződjön meg róla, hogy a fólia alkalmas-e mikrohullámú sütőben történő használatra, és biztosítsa, hogy a fólia ne érintkezzen az étellel. Ha szükséges, több helyen lyukassza ki a fóliát, utat engedve a gőznek.
- A mikrohullámú sütőt kizárólag étel melegítésére használja.
- Ne melegítsen olajat sütéshez, és ne süssön ki ételt a mikrohullámú sütőben. Az olaj meggyulladhat.
- Folyadékot és más élelmiszert lezárt edényben nem szabad melegíteni, mert felrobbanhat. Ha fedett edényt használ, a fedél ne legyen rögzítve. Az ilyen edényt óvatosan helyezze a készülékbe és vegye ki onnan, mert az étel kifreccsenhet, és a fedél leeshet.
- Héjában lévő (nyers vagy főtt) tojást, vastag héjú gyümölcsöt vagy héjában lévő diót ne melegítsen mikrohullámú sütőben, mert ezek még a mikrohullámú melegítés után is felrobbanhatnak.
- Az olyan ételeket, mint a krumplit, vagy a gesztenyét főzés előtt teljesen át kell szűrni, vagy meg kell hámozni.
- A cumisüvegek és bébiételes üvegek tartalmát fogyasztás előtt a megégés elkerülése érdekében fel kell rázni vagy fel kell keverni, és a hőmérsékletet a fogyasztás előtt ellenőrizni kell.
- Az italok mikrohullámú melegítése kíséltetett eruptív forráshoz vezethet, ezért az edény kezelésénél óvatosan kell eljárni.
- Ha túl sokáig főzi, az étel szétfőhet. Ha nem biztos abban, hogy az ételt mennyi ideig főzze, kezdjen rövidebb idővel, és többször ellenőrizze az ételt. Ha az élelmiszerről annak mikrohullámú sütőben való elkészítésére vonatkozó utasítást is kapott, azt mindig pontosan kövesse.
- Rendszeresen tisztítsa meg a mikrohullámú sütő belsejét, és távolítsa el az esetleges ételmaradványokat.
- A sütő tisztán tartásának elmulasztása károsíthatja a felületeket, ami hátrányosan befolyásolhatja a készülék élettartamát, és akár veszélyes helyzetet is teremthet.
- Ha füstöt észlel kapcsolja ki, illetve áramtalanítsa a készüléket; a készülék ajtáját tartsa csukva, hogy az esetleges égést elfojtassa.

NYERS HÚS ÉS NYERS HÚSBÓL KÉSZÜLT TERMÉKEK

- Nyers húst, illetve abból készült terméket nem szabad teljes egészében a mikrohullámú sütőben elkészíteni. A nyers hús részlegesen elkészíthető a mikrohullámú sütőben, de a főzési folyamatot hagyományos módon (azaz forralással, roston vagy zsiradékban történő sütéssel, grillezéssel stb.) kell befejezni.
- Ha nyers húst, illetve hústerméket a mikrohullámú sütőben olvaszt ki, győződjön meg róla, hogy teljesen kiolvadjon, majd azt azonnal hagyományos főzési eljárással készítse el.
- Nyers hús részleges elkészítése, illetve kiolvasztása után mindig alaposan tisztítsa meg a sütő belsejét.

ELEKTROMOS INFORMÁCIÓ

A készülék használatba vétele előtt győződjön meg róla, hogy önknél a hálózati feszültség ugyanaz-e, mint ami a készülék adattábláján szerepel.

EZT A KÉSZÜLÉKET FÖLDENI KELL.

A készülék elektromos áramellátását a csatlakozódugó kihúzásával szüntetheti meg. A csatlakozó dugónak mindig könnyen elérhetőnek és az aljzatból könnyen kihúzhatóknak kell lennie.

Bevezetés

FONTOS MEGJEGYZÉS: Ez a mikrohullámú sütő kizárólag szokásos háztartási felhasználásra alkalmas. Kereskedelmi célú felhasználásra nem megfelelő.

A mikrohullámú sütő kicsomagolása

A dobozban megtalálja a mikrohullámú sütőt, az üveg forgótányért és a forgótányér alátámasztó gyűrűt.

Ha lehetséges, későbbi felhasználásra őrizze meg a csomagolást. Ha kibojja a csomagolást, vegye figyelembe az újrahasznosításra vonatkozó helyi rendelkezéseket.

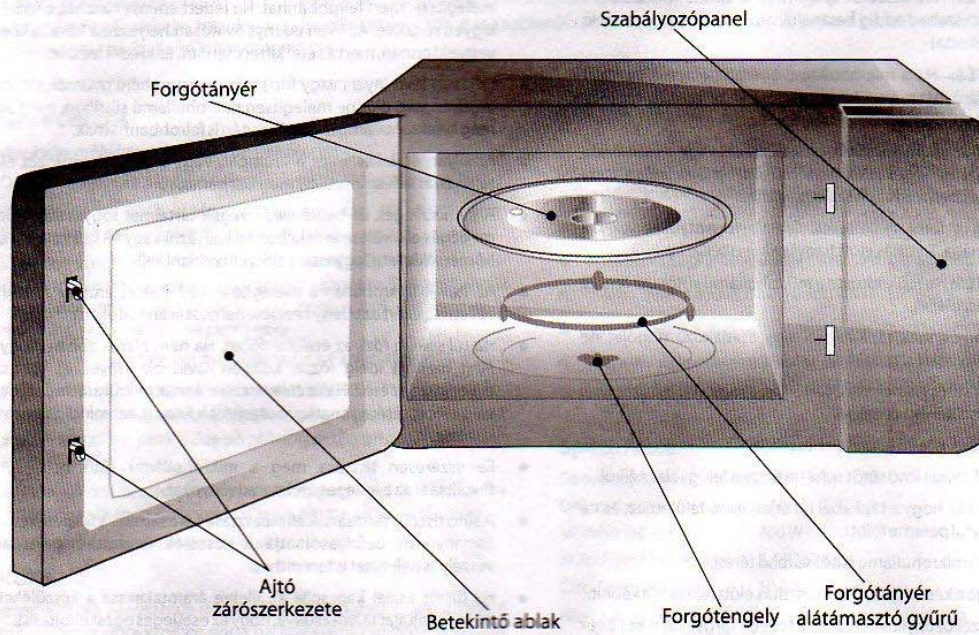
A mikrohullámú sütő és tartozékai**Bevezetés**

Válasszon lapos, szilárd munkafelületet, hideg-, hő- és nedvességforrásoktól távol. A megfelelő szellőzés érdekében a sütő hátoldala és bal oldala valamint a fal között legalább 7,5 cm távolság legyen, a jobb oldalt hagyja szabadon, míg a sütő teteje fölött hagyjon legalább 30 cm szabad teret.

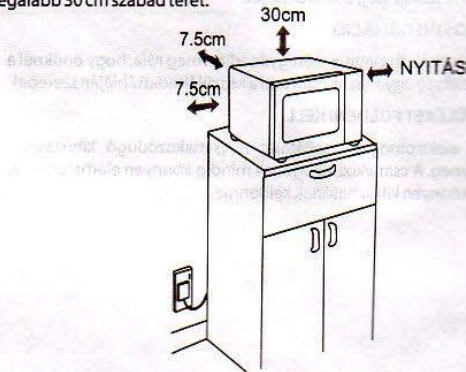
**A forgótányér behelyezése**

- Állítsa az időkapcsolót 0 állásba
- Az ajtó kinyitásához nyomja meg az ajtó kioldógombját.
- Helyezze a forgótányér alátámasztó gyűrűjét a sütőbe, majd a forgótányért illessze a rotorra. A forgótányér közepén található egy bemélyedés, ami lehetővé teszi annak biztonságos rögzítését a rotoron.
- Csatlakoztassa a hálózati csatlakozó kábelt a fali aljzathoz.
- A mikrohullámú sütőt csak akkor használja, ha a forgótányér-egység megfelelően a helyén van.

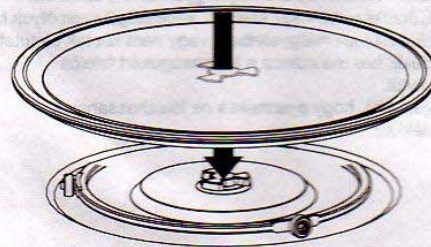

Hogyan működik a mikrohullámú sütő

A mikrohullámú sütő úgy működik, hogy a magnetron egység nagyfrekvenciás energiát bocsát ki. Ez az energia gyors mozgásra készíti az ételben lévő vízmolekulákat, amelyek egymással súrlódnak, ezáltal hő keletkezik. Ez a hő főzi meg az ételt.

A mikrohullámú sütő kimeneti teljesítménye 700Watt.

A mikrohullámú főzés igen hatékony: az étel gyorsabban készül el, mint más hagyományos módszerekkel. A mikrohullámú főzéssel sok élelmiszerben megmaradnak az ásványi anyagok és a vitaminok.

Bár a mikrohullámú sütő hőmérséklete viszonylag alacsony (szemben a hagyományos sütő hőmérsékletével), gondolnia kell arra, hogy a benne lévő étel nagyon forró lehet. Mindig óvatosan nyúljon az edényekhez.

Biztonsági szabványok

A mikrohullámú sütőkre egy olyan sugárzásbiztonsági szabvány érvényes, amely korlátozza a sütőből kiszűrődő mikrohullámok mennyiségét. Ez jelentősen alatta marad annak a szintnek, amelyről ismert, hogy az emberre káros lehet. A szabvány előírja, hogy a sütőt szereljék fel olyan rendszerrel, amely abban a pillanatban leállítja a mikrohullámok előállítását, amikor a reteszt kioldják, vagy ha az ajtó nyitott állapotban van. Ha a mikrohullámok előállítása megszűnt, nincs sugárzás sem.

Előre csomagolt élelmiszerek

A legtöbb mikrohullámú sütőben való elkészítésre alkalmas csomagolt élelmiszereket megtalálható a mikrohullám szimbólum, valamint a melegítési/elkészítési utasítás. Csomagolt élelmiszer mikrohullámú sütőben történő elkészítésekor mindig kövesse az utasításokat.

Működés

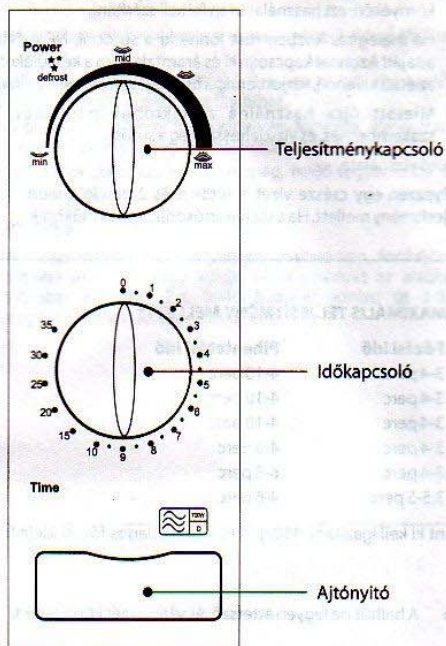

Nyomja meg a Door Release gombot az ajtónyitáshoz! Amikor az ajtó nyitva van, a készülék ki van kapcsolva. Zárja be az ajtót biztonságosan a készülék működtetéséhez.

A kontroll panelen kétféle funkció állítható:

Az alsó forgatógomb időkapcsoló és a hátralévő melegítési időt mutatja, amelyet maximum 35 percre lehet beállítani. A melegítés befejezésekor az időkapcsoló 0 állásba kerül és a készülék kikapcsol. A kikapcsolást csengetéssel és a sütőtérben levő világítás megszüntetésével jelzi.

Használható és nem használható edények

A mikrohullámok általában áthatolnak a porcelánból, műanyagból és üvegből készült edényeken. Használjon mikrohullámú sütőben való használatra alkalmas, hőálló edényeket, különben fennáll a zsugorodás, deformáció vagy megégés/perzselődés veszélye. A fémből készült, vagy fémdrótvezetéssel vagy fémpereccel ellátott edények nem használhatók.

Hőálló üveg	✓	Közönséges üveg	✗
Hőálló műanyag	✓	Közönséges műanyag	✗
Mikrohullámú sütőben használható	!	Fém edények	✗
Kerámia	✓	Fémácsok	✗
		Melamin	✗



A műanyag fólia ne érintkezzen az étellel, mert felforrósodásakor a fóliából gáz fejlődhet, megolvadhat vagy lebomolhat, és szennyezheti az ételt.

A zsírpapír, a sütőtasak, a pergamen és a mikrohullámú használatra alkalmas fehér papír kendők biztonságosan használhatók a mikrohullámú sütőben.

A fából készült tárgyak meggyulladhatnak, ezért kerülje használatukat.

Alumíniumfóliát ne használjon, kivéve, ha a recept kifejezetten az alufólia használatát írja elő. A fém nyársakat, kapcsokat stb. el kell távolítani főzés előtt.

Kerülje a felül szűk edények használatát, mert tartalmuk kitörhet, amikor kiveszi a sütőből.

A felső forgatógomb diszkrét teljesítménykapcsoló és a melegítés módjának megfelelő teljesítményszintet állíthatja be. A sütőben 5 teljesítménybeállítás lehetséges.

- **Minimális:** (17%-os teljesítmény) Jégkrém meglágyításához, étel melegen tartásához, stb.
- **Kioldvasztás:** (33%-os teljesítmény) kioldvasztáshoz, majd megpuhításához stb.
- **Középállás:** (55%-os teljesítmény) Párolt hús, pörkölt, ragu stb. melegítéséhez
- **Felső közép állás** (77%-os teljesítmény) rizs, hal stb. melegítéséhez
- **Maximum állás** (100%-os teljesítmény) újramelegítéshez, vízforraláshoz, stb.

A mikrohullámú sütő használata

- Győződjön meg arról, hogy a forgótányér és a forgótányér alátámasztó gyűrű biztonságosan rögzül a készülékben.
- Győződjön meg arról, hogy az időkapcsoló '0' pozícióban található.
- Helyezze az ételt megfelelő edénybe. Nyissa ki az ajtót és tegye rá a forgótányérre. Bizonyosodjon meg arról, hogy az edény nem nyúlik túl a forgótányéron és nem ér hozzá a készülék belső falához.
- Dugja be a hálózati csatlakozót a konnektorba
- Állítsa a teljesítménykapcsolót a kívánt teljesítményre.
- Állítsa be a melegítési időt a receptben megadott melegítési idő alapján. (amennyiben két percnél kevesebb ideig kívánja a készüléket üzemeltetni, állítsa öt percre, majd tekerje vissza a kívánt időre.)
- A mikrohullámú sütő bekapcsol és a bekapcsolást jelző lámpa kigyullad.
- Bármikor megszakíthatja a készülék működését az ajtó kinyitásával. Az ajtó becsukása után a melegítés folytatódik.

Amikor a melegítés befejeződött:

- A melegítés befejezésekor az időkapcsoló 0 állásba kerül és a készülék kikapcsol. A kikapcsolást csengetéssel és a sütőtérben levő világítás megszüntetésével jelzi.
- Hagyja az ételt egy-két percre a sütőben, mielőtt kiveszi. A receptben megtalálható a megfelelő várakozási idő. Amennyiben szükséges, használjon edényfogót mivel az edény forró lehet.
- **Megjegyzés:** Amennyiben a melegítést hamarabb kívánja befejezni, mint ahogy azt beállította, akkor '0' állásba kell visszaállítani az időkapcsolót, hogy megakadályozza a készülék további működését, amikor a sütőtér üres.

Melegítési tippek a mikrohullámú sütőhöz

Kérjük, ezt a részt a 1. oldalon lévő Biztonsági útmutatóval együtt olvassa el.

FONTOS MEGJEGYZÉS: A nyers húst soha ne főzze készre a mikrohullámú sütőben. Részlegesen megfőzheti a nyers húst a mikrohullámú sütőben, ha a főzési folyamatot hagyományos módszerrel például grillezéssel, sütéssel stb. fejezi be.

- A hő egyenletes eloszlásának érdekében a folyadékokat és püréket kavarja meg melegítés előtt, közben és után is. A burgonyapüré egyenletesebben és alaposabban melegszik, ha lazán le van fedve.
- Soha ne fedje le az ételt szorosan. A fedél mindig laza legyen.
- A műanyag fólia soha ne érintkezzen az étellel, mivel kémiaiilag lebomolhat, megolvadhat, akár meg is gyulladhat, és szennyezheti az ételt.
- Az egyenletes melegítés érdekében úgy helyezze el az ételt az edényben, hogy a vastagabb része legyen kívül és a vékonyabb belül. A halszeletek és más, elkeskenyedő élelmiszerek vékony végét hajtsa vissza.
- A legtöbb gyümölcs és zöldség melegítéséhez 6-7 percre van szükség. A tenger gyümölcseinek melegítéséhez kevesebb időre van szükség.
- A különféle ételeket más és más hőfokon kell elkészíteni. Ha csökkenti a teljesítményszintet, növelje a melegítési időt.
- A melededés mintegy 20%-a a sütő leállása után megy végbe, tehát vegye figyelembe, hogy a főzési folyamat azután is folytatódik, hogy ön kivette az ételt a sütőből.
- Az az étel, amit kb. egy óra alatt tud elkészíteni a hagyományos tűzhelyen, mintegy 15 perc alatt elkészül a mikrohullámú sütőben.
- A sütőport tartalmazó élelmiszert hagyja néhány percre keln, mielőtt a sütőbe tenné.
- Ha a recept szerint tejszínre és vízre van szükség, csökkentse a víz mennyiségét.
- A hő egyenletes eloszlását azzal segítheti, ha a főzés alatt a nagy ételdarabokat néhányszor megforgatja.
- Az ételek a kerek, de legalábbis ívelt oldalú edényben főnek meg, illetve melegednek fel a legjobban.
- A só vonzza a mikrohullámokat. Ne szórja a sót az étel tetejére főzés előtt, hanem kavarja el vagy adja hozzá később.

- A zsírok és a cukrok vonzzák a mikrohullámokat alaposan keverje össze a cukrot a többi hozzávalóval. A magas cukor- vagy zsírtartalmú ételek elkészítésekor legyen nagyon óvatos, mert ezek nagyon felforrósodhatnak.

- Óvatosan nyúljon a töltött tésztafélésekhez, mivel a tölték jobban felforrósodik, mint a tészta.

Tippek az ételek felmelegítéséhez

- A megmaradt ételt és a készételeket legalább 70 °C-ra melegítse fel. Az ételt forrón, gőzölgő állapotban szolgálja fel.
- Ha folyadékot, például húsrágot melegít fel, gondoskodjon róla, hogy a folyadék 3-5 percig forrjon, hogy a benne lévő húsdarabok teljesen átmelegedjenek.

Tippek a kiolvasztáshoz

- Csak akkor olvassa ki az élelmiszert a mikrohullámú sütőben, ha felengedés után azonnal meg is főzi. Az élelmiszert egyes részei már a kiolvasztás alatt főni kezdenek, ami lehetővé teszi a baktériumok tenyésztését. A fagyasztott nyers húst teljesen ki kell olvasztani, majd hagyományos módon grillezéssel, sütéssel stb. kell elkészíteni. A kiolvasztott nyers húst ne a mikrohullámú sütőben készítse el.
- Távolítsa el az étel csomagolását, és helyezze azt mikrohullámú sütőben használható edénybe. A kiolvasztás közben forgassa meg az élelmiszert. Ha szükséges, kavarja meg az ételt, és, ha lehetséges, különítse el az egyes darabokat, illetve vegye ki a már kiolvasztott részeket.

Gőz és füst

- A gőz a mikrohullámú főzés természetes velejárója. A gőz a készülék tetején és hátulján lévő szellőzőnyílásokon keresztül távozik. A szellőzőnyílásokat nem szabad elzárni.
- A gőz melegítés közben lecsapódhat a sütő belsejében és környékén; ezt használat után fel kell szárítani.
- Ha melegítés közben füst jönne ki a sütőből, NE nyissa ki a sütő ajtaját! Azonnal kapcsolja ki és áramtalanítsa a készüléket, és mielőtt az ételt kivinné, várjon, amíg a füst teljesen eloszlik, és a sütő lehül.
- Mielőtt újra használná a mikrohullámú sütőt, forduljon szakemberhez, és vizsgálta meg a sütőt.

A sütő vizsgálata

Helyezzen egy csésze vizet a sütőbe, és 2 percig melegítse maximális teljesítmény mellett. Ha a víz felforrósodik, a sütő működik.

HOZZÁVETŐLEGES FŐZÉSI IDŐK HAL ESETÉBEN (MAXIMÁLIS TELJESÍTMÉNY MELLETT)

Tétel	Súly	Főzési idő	Pihentetési idő
Tőkehalfilé	450 g	3-4 perc	4-10 perc
Tőkehalszelet	225 g	3-4 perc	4-10 perc
Foltos tőkehalfilé	225 g	3-4 perc	4-10 perc
Füstölt heringfilé	450 g	3-4 perc	4-6 perc
Lepényhalfilé	225 g	3-4 perc	6-8 perc
Pisztráng (2 hal, kibelevé, egészben); a halat félidőben forgassa meg		3,5-5 perc	4-6 perc

A fenti idők csak hozzávetőlegesek, azokat az adag mérete és az egyéni ízlés szerint ki kell igazítani. 450 g (1 font) hal átlagos főzési ideje kb. 4 perc. A pihentetési idő alatt a halat le kell fedni.

Vajon megfőtt?

- A halnak 70°C-os hőmérsékletet kell elérnie.
- A halhús ne legyen áttetsző, és váljon szét könnyedén.

HOZZÁVETŐLEGES FŐZÉSI IDŐK ZÖLDSÉGEK ESETÉBEN (MAXIMÁLIS TELJESÍTMÉNY MELLETT)

Tétel	Súly	Hozzáadott víz	Főzési idő
Padlizsán (hámozva, felkockázva)	450 g	30-40 ml	5-6 perc
Brokkoli (körülvágva, rózsákra szedve)	225 g	50 ml	4-5 perc
Kelbimbó (tisztítva)	225 g	50 ml	6-8 perc
Sárgarépa (felkockázva)	225 g	30 ml	6-8 perc
Karfiol (rózsákra szedve)	450 g	50-60 ml	8-10 perc
Cukkini (felkockázva vagy szeletelve)	450 g	10 ml	6-8 perc
Borsó (fejtett)	225 g	40-50 ml	5-6 perc
Burgonya, héjában (2 db, tisztára súrolva és körben lyuggatva)	225 g	Nincs	8-9 perc
Burgonya (40 mm-es darabokra vágva)	450 g	40-50 ml	7-8 perc
Paraj (leveles)	225 g	Nincs	4-5 perc

A fenti idők csak hozzávetőlegesek, azokat az adag mérete és az egyéni ízlés szerint ki kell igazítani. 450 g (1 font) zöldség átlagos főzési ideje kb. 6 perc. Ha megszózza, keverje a vízbe, vagy sózza meg főzés után.

Zöldségek elkészítése: A zöldségre tegyen vizet ívelt fenékű kerámiaedényben, és fedje le. Főzés után a szűrés (ha szükséges) és felszolgálás előtt a zöldségeket hagyja 2-3 percig állni.

Tisztítás és gondozás

Ezeket a lépéseket minden használat után meg kell tenni.

- Áramtalanítsa a készüléket, és várja meg, amíg teljesen kihűl.
- Távolítsa el a forgótányér alátámasztó gyűrűjét és a forgótányérot, és meleg mosószeres vízben mossa el.
- Vízrel és enyhe tisztítószerral tisztítsa meg a sütő belsejét, annak külső peremét és a sütő ajtaját. Speciális mikrohullámú sütőtisztítóra nincs szükség. Ne használjon súrolópárnát vagy más csiszolóanyagot.
- Győződjön meg róla, hogy az ajtó tömitései tiszták, szárazak és épek.
- A külső felületeket és a kezelőpanelt puha, nedves ruhával törölje át.
- Ha folyadék freccsent a sütő belső falára, azt el kell távolítani, különben a következő használatkor füstölhet.
- Ha a sütő belsejének kellemetlen szaga van, forraljon egy csésze citromos vizet 5-7 percig a szag megszüntetése érdekében.
- Minden alkatrészt alaposan szárítsa meg, majd tegye vissza a helyére.

Szigetelési osztály: I.

SC 103623

Zajsztint: ≤ 59dB

Származási hely: Kína

Forgalmazza: Alkat-Rész Kft.

6400 Kiskunhalas, Szegedi út 2.

RÁDIÓINTERFERENCIA

A mikrohullámú sütő működése zavarhatja a rádió, a televízió és más hasonló berendezés működését. Az esetleges interferencia az alábbi intézkedésekkel csökkenthető, vagy meg is szüntethető:

- Tisztítsa meg az ajtót és a sütő tömitő felületeit.
- Állítsa át a rádió vagy tv antennáját.
- Helyezze máshová a mikrohullámú sütőt.
- Helyezze a mikrohullámú sütőt távolabbra a vevőkészüléktől.
- Csatlakoztassa a mikrohullámú sütőt más csatlakozó aljzatba, hogy a sütő és vevőkészülék más-más áramkörhöz kapcsolódjon.

Műszaki adatok

Hálózati feszültség: 230V-240V~, 50Hz: 1150W

Sütő térfogata 17 liter

Mikrohullámú teljesítmény 700Watt

Mikrohullámú frekvencia 2450 MHz

Nettó tömeg: 10,7 kg

A háztartási gépeknek a levegő által közvetített 1 pikowatt (pW) hangteljesítményre vonatkoztatott LWA A-hangteljesítményszintje decibelben 58.8dB.



Gyártva: 2005. augusztus 13. után

Az üzemképtelen elektromos készüléket ne rakja a háztartási hulladékok közé. Az újrahasznosítás érdekében juttassa el egy erre szakosodott gyűjtőhelyre, vagy új készülék vásárlása esetén érdeklődjön a visszavételi lehetőségekről.